

空き家・空き地バンク物件詳細情報（公開用）

(1) 登録番号		(弘)3-280		(2) 区分		空き家・ <u>空き地</u>		<u>売買</u> ・賃貸		
(3) 物件所在地		弘前市大字緑ヶ丘三丁目10番7								
(4) 希望価格		<u>売買</u> 250 万円		・賃貸 (円/月額)						
(5) 物件の概要	土地	面積	360 m ²		地目	畑(市街化区域内的の畑)				
		都市計画	市街化区域		用途地域	第一種低層住居専用地域				
		建ぺい率	50%		容積率	80%				
		接道状況	国道・県道・市道・ <u>私道</u> 道路幅員		(約3.75 m)					
	敷地が道路に接する長さ		(約12.6 m)							
	建物	建築年	年	建物構造						
		面積	1階		2階		その他			
			m ²		m ²		m ²			
					合計		m ²			
		修繕	修繕不要 ・ 多少必要 ・ 大規模必要 ・ その他 ()							
これまでの修繕経緯										
修繕必要箇所										
(6) 利用の状況										
住宅	専用・併用住宅			土地	整地後引渡し					
空き家となった時期	年	月	日	物件引渡し可能時期	即 ・ <u>おおよそ 1~2 ヶ月後</u>					
その他	<ul style="list-style-type: none"> ・ 建物建設時西側セットバック必要 ・ 西側は公衆用道路ですが所有者の使用許可あり ・ 水道引込み、農地転用届出、地目変更(畑→宅地)にかかわる費用は売主負担 									
(7) 設備の状況										
電気	<u>配線済</u> ・ <u>その他(近くに電柱有)</u>			風呂	ガス・灯油・電気・その他 ()					
水道	<u>上水・井戸</u> ・ <u>その他(引込なし)</u>			駐車場	有 (台) ・ 無					
下水道	<u>下水・浄化槽</u> ・ <u>その他(前面道路に配管)</u>			庭ほか	有 (m ²) ・ 無					
ガス	都市・プロパン・その他 ()			物置等	有 (m ²) ・ 無					
トイレ	<u>水洗・汲み取り</u> / 洋式・和式			その他						
(8) 主要施設等までの距離										
今野商事緑ヶ丘店		0.4 km		スーパー佐藤長樹木店		1.0 km				
ファミリーマート弘前清水三丁目店		0.7 km		サンデー弘前樹木店		1.0 km				
セブンイレブン弘前桔梗野店		0.9 km				km				
TUTAYA弘前樹木店		1.0 km				km				
(9) 特記事項	抵当権の有無		建築物	有・無		土地	有・ <u>無</u>			
	登記の有無		建築物	有・無		敷地内未登記建築物	有・ <u>無</u>			
	相続・現住所等登記変更の必要性の有無					<u>有</u> ・無				
	その他の権利									
	物件特長(オスマイント)									

(10) 位置図・配置図

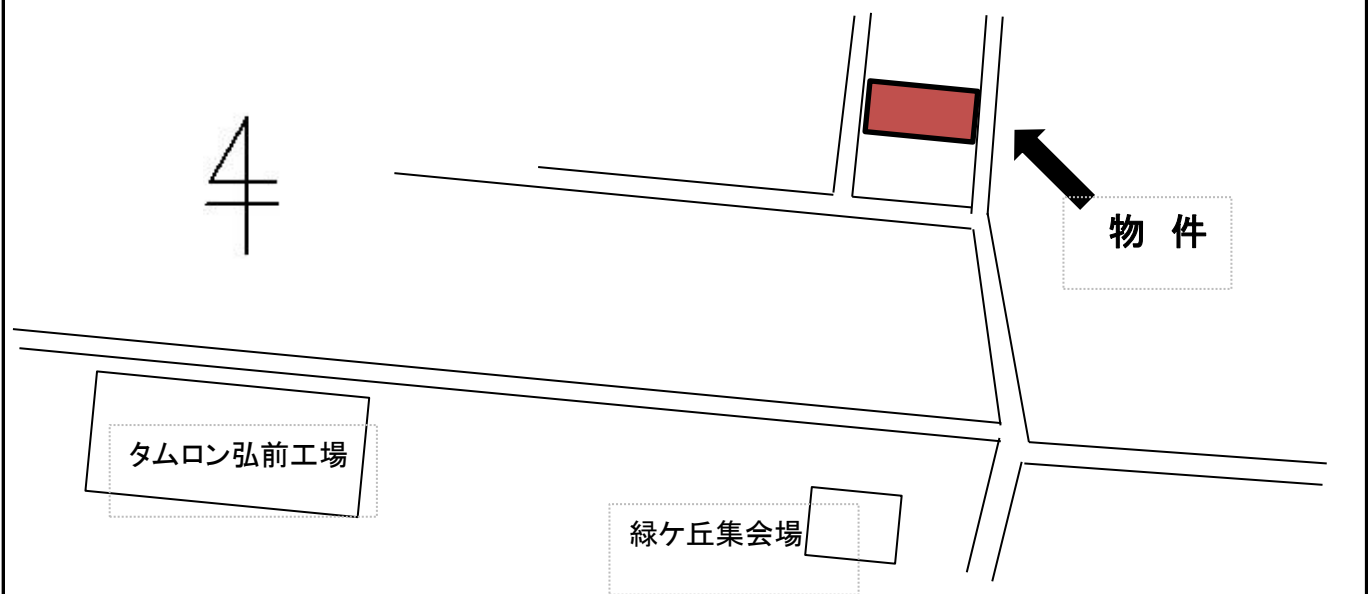

(11) 平面図又は間取図



○セットバック
西側道路の中心から
2mの範囲は道路とみなされる
ので建築できません

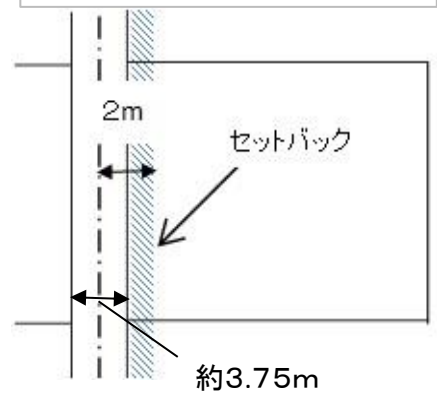

(12) 写真 (外部・内部)

