

空き家・空き地バンク物件詳細情報（公開用）

(1) 登録番号		(弘) 30-173	(2) 区分		空き家・ <del>空き地</del>	<del>売買</del> ・賃貸					
(3) 物件所在地		弘前市大字小沢字大開41-5									
(4) 希望価格		<del>売買</del> (650万円) ・ 賃貸 ( )		円/月額							
(5) 物件の概要	土地	面積	770 m <sup>2</sup>		地目	雑種地					
		都市計画	市街化調整区域		用途地域	—					
		建ぺい率	70%		容積率	200%					
		接道状況	県道 道路幅員 約9.8m		市道 道路幅員 約2.6m						
	敷地が道路に接する長さ 県道 約20.7m		市道 約38.6m								
	建物	建築年	年	建物構造		/					
		面積	1階		2階				その他		
			m <sup>2</sup>		m <sup>2</sup>				m <sup>2</sup>		
			合計						m <sup>2</sup>		
		修繕	修繕不要 ・ 多少必要 ・ 大規模必要 ・ その他 ( )								
これまでの修繕経緯											
修繕必要箇所											
(6) 利用の状況											
住宅		専用・併用住宅		土地		<del>更地</del> ・更地予定					
空き家となった時期		年		物件引渡し可能時期		相談					
その他		誰でも許可を受けることで住宅の建築が可能な区域（緩和区域）、現状引渡									
(7) 設備の状況											
電気	配線済・その他 ( )			風呂	ガス・灯油・電気・その他 ( )						
水道	上水・井戸・その他 ( )			駐車場	有 ( 台 ) ・ 無						
下水道	<del>下</del> 水・浄化槽・その他 ( )			庭ほか	有 ( m <sup>2</sup> ) ・ 無						
ガス	都市・プロパン・その他 ( )			物置等	有 ( m <sup>2</sup> ) ・ 無						
トイレ	水洗・汲み取り/洋式・和式			その他							
(8) 主要施設等までの距離											
弘前市立小沢小学校		0.35km				km					
佐藤長 大原店		0.6km				km					
弘前小沢郵便局		0.65km				km					
(9) 特記事項	抵当権の有無		建築物	有・無		土地	有・ <del>無</del>				
	登記の有無		建築物	有・無		敷地内未登記建築物	有・ <del>無</del>				
	相続・現住所等登記変更の必要性の有無					有・ <del>無</del>					
	その他の権利			—							
	物件特長 (オスポイント)			道路より少し高台にあるので、人の視線を感じません。							

(10) 位置図・配置図 (出典: )

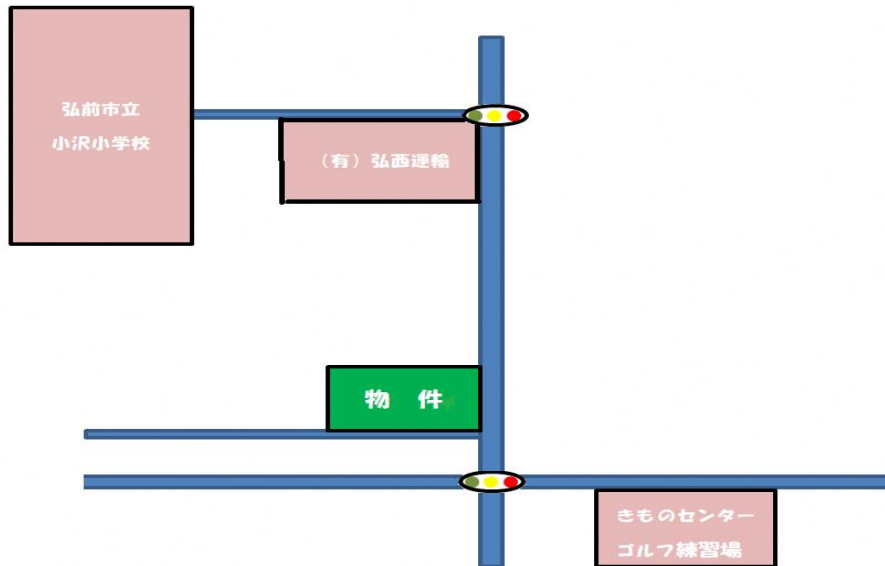

(11) 平面図又は間取図

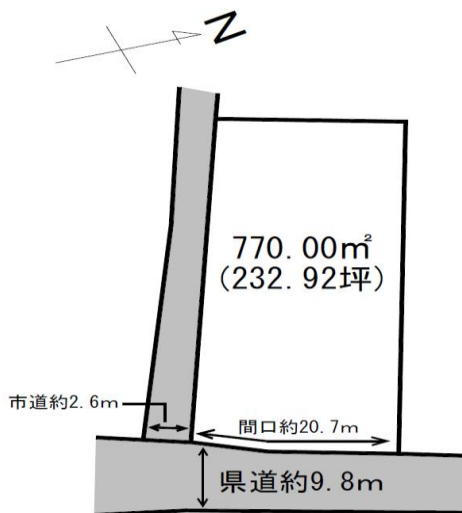

現在は接道していないが、住宅建築の際には、階段やスロープを設けるなど、県道から敷地に直接往来できるようにする必要があります。

(12) 写真 (外部・内部)

